

# DACIA

**N.T. 9008A**

---

**LS0A - LS0B**

---

**Subcapitol aferent: 54A**

---

## **Metodă generală de lipire a geamurilor**

**Geamurile lipite fac parte integrantă din structura vehiculelor.**

**Pentru a asigura o securitate și o calitate optime, respectați obligatoriu:  
metodele de aplicare.**

**utilizarea produselor recomandate fără amestec,  
instrucțiunile de securitate.**

# Cuprins

Pagina

## **54A** GEAMURI

Particularități airbag pasager	54A-1
Produse (descriere)	54A-2
Schemă proceduri	54A-3
Informații produse	54A-5
Material de aplicare a adezivului	54A-6
Cordon de adeziv	54A-7
Interdicții	54A-8

---

**TIMPI DE MOBILIZARE MINIMĂ A VEHICULULUI**

<b>Vehicul echipat</b>	<b>Fără airbag Cu un airbag</b>	<b>Cu două airbag-uri</b>
<b>MONOPAC</b>	1 h	3 h

Toți timpii sunt indicați pentru o temperatură de 20°C cu 50% umiditate relativă.

Nu utilizați **MONOCOMPONENȚII** la o temperatură mai mică de 10°C.

**RESPECTAȚI OBLIGATORIU ACEȘTI TIMPI DE IMOBILIZARE PENTRU A OBȚINE GARANȚIILE DE SECURITATE OPTIME**

**ATENȚIE**

Pentru orice lipire, este interzis să amestecați produsele.

Este obligatoriu, în funcție de alegerea kitului, să utilizați exclusiv produse conținute de acesta.

**NECESAR DE LIPIRE MONOPAC**

Referință: 77 11 222 570

**Cartuș adițional + o duză**

Referință: 77 11 222 571



**COMPONENTĂ KIT**

- un cartuș de **310 ml**,
- un flacon (galben) de agent de curățare de **15 ml**,
- un flacon (verde) de primer pentru geam de **15 ml**,
- un flacon (roșu) de primer pentru lac de **15 ml**,
- o pereche de mănuși,
- două aplicatoare,
- o duză specifică.

**ATENȚIE**

Respectați data de expirare a produselor înscrisă pe kit.

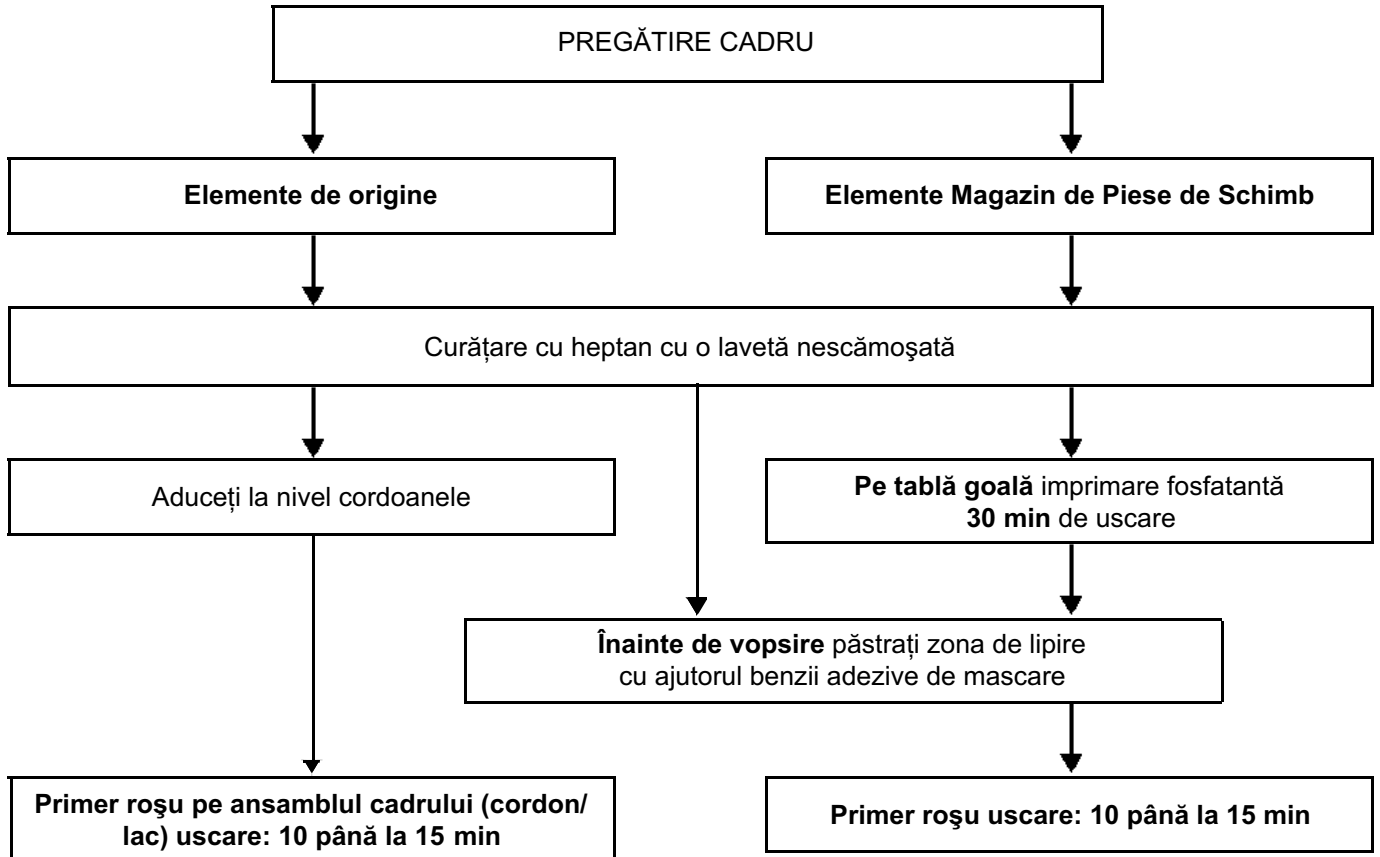

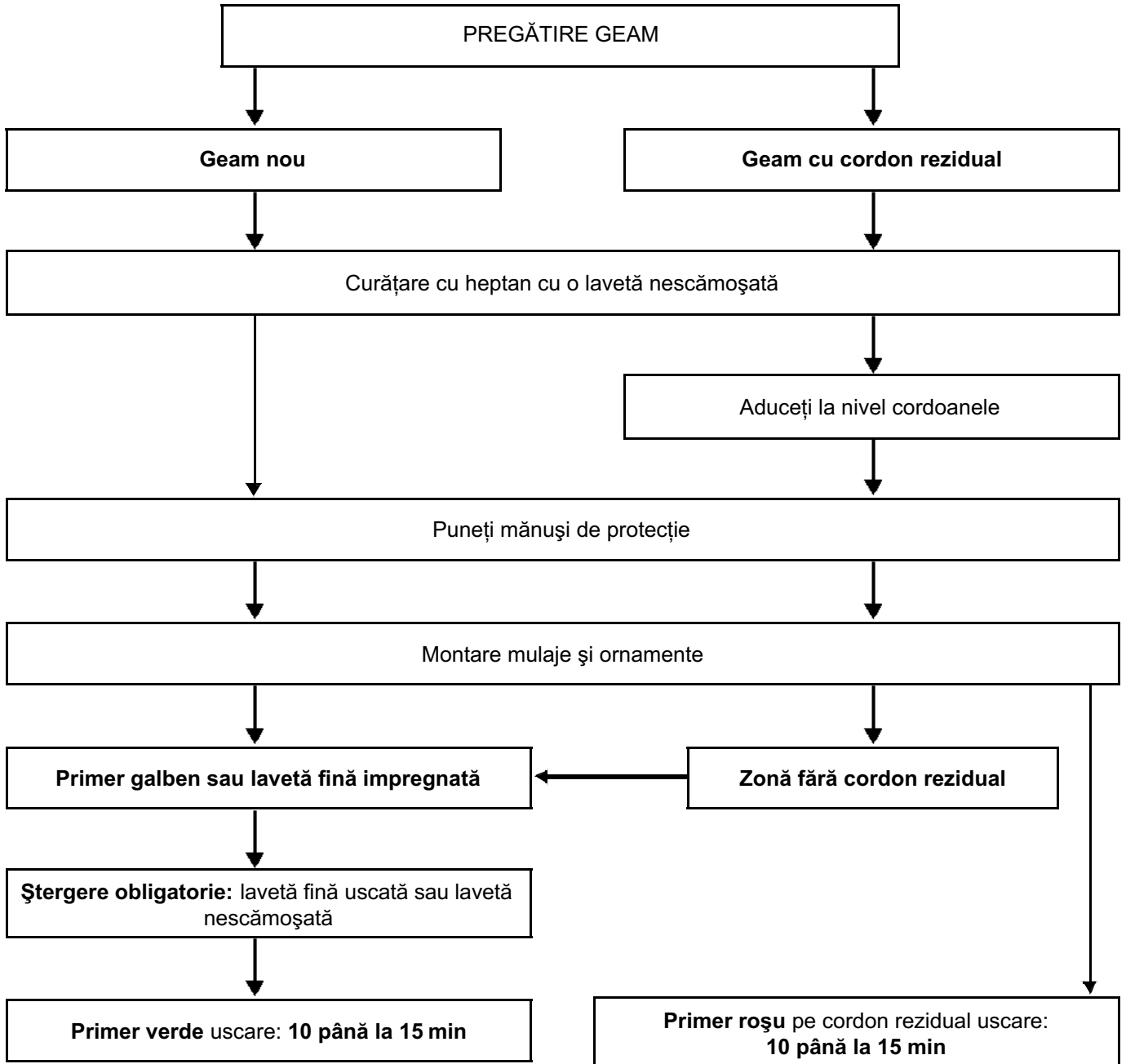



24598

#### HEPTAN

Referință: 77 11 170 064

Solvent foarte volatil care permite o curățare optimă a zonei înconjurătoare lipirii.

Evaporare rapidă.



24595

#### TUBURI DE PRIMER (roșu/verde)

Precauție de luat în momentul deschiderii tubului:

- mențineți tubul în poziție verticală (tampon impregnant spre în sus),
- apăsați pe tampon, apoi înfiletați până la capăt.

După aplicarea primer-ului, lăsați să se usuce **10 până la 15 min** înainte de aplicarea adezivului.

#### ATENȚIE

Ștergeți imediat orice revărsare de produs în afara zonei de lipire (risc de marcare a geamului).



**PISTOLET PENTRU MONOCOMPONENT**

Referință: 77 11 171 310

### APLICARE

După decupare, efectuați aducerea la nivel a vechiului cordon cel mai târziu posibil, pentru o garanție maximă de curățenie (risc de poluare diminuat).

Cordonul de adeziv este de formă triunghiulară (duză de aplicare furnizată în kituri).

În cazul în care nu dispuneți de duze specifice, respectați dimensiunile cordonului.

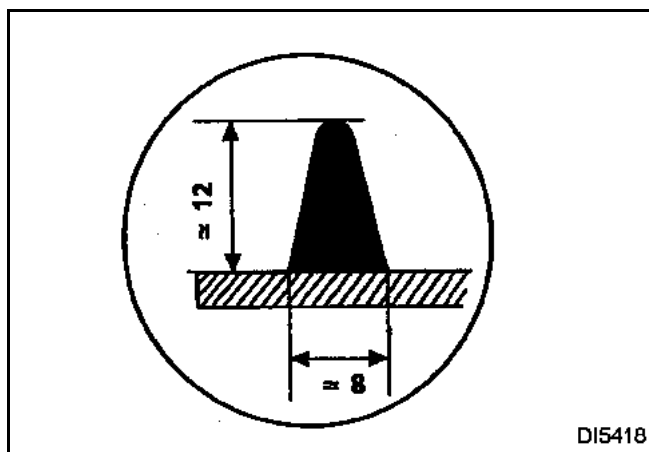

Cordonul trebuie să fie aplicat regulat începând de preferință cu partea inferioară și în centru.

Racordul la final de aplicare se face suprapunând cordoanele pe **50 mm**.

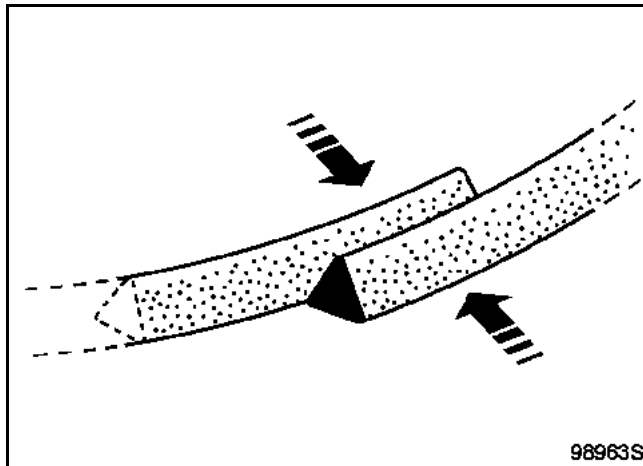

Asamblați cele două cordoane între ele aplatizându-le.

### ATENȚIE

La fiecare lipire, montați obligatoriu geamul imediat după extrudarea adezivului.

**ORICE CONTACT AL ADEZIVULUI CU ACESTE  
PRODUSE ESTE CATEGORIC INTERZIS:**

- **DILUANȚI**
- **UNSORI**
- **ULEIURI**
- **ALCOOLI**
- **IMPRIMARE CROMATO-FOSFATANTĂ** (*înainte de uscare*)
- **PRODUSE SILICONATE**
- **SĂPUN ȘI APĂ CU SĂPUN**

*Pentru poluările importante (tip silicon) înainte de orice pregătire, curățați cu apă demineralizată sau cu acetonă.*

**IMPORTANT**

*Pentru orice lipire, este interzis să amestecați produsele.*

*Este obligatoriu:*

- *în funcție de alegerea kitului, să utilizați exclusiv produse conținute de acesta,*
- *să purtați protecții individuale (mănuși și ochelari).*