

LOGAN – Scheme de utilizare buton actionare geam

Butonul a fost conceput initial pentru actionarea electrica a geamului pasager dreapta, dar poate fi folosit si pentru alte aplicatii, in mai multe configuratii de schema.

Descriere



Poate fi montat pe consola centrala, in locul unuia din cele 2 butoane false existente la modelul Ambiance.

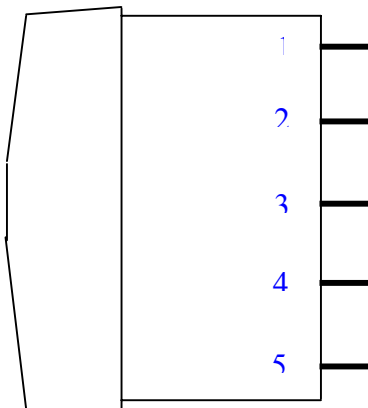

- Este un buton dublu de tip “push”, cu comanda electronica.
- Contine 2 module cu iesire pe contact de releu.
- Cele 2 microrelee sunt amplasate in interiorul butonului.
- Are protectie la suprasarcina pe iesire ($I_{max}=1,5A$?)
- Este echipat cu bec (conectat la circuitul luminilor de pozitie)

Scheme de aplicatii

1) Comanda in dublu sens a unui motor de current continuu

Este aplicatia tipica pentru care a fost conceput butonul, respectiv comanda de ridicare/coborare a geamului pasagerului din dreapta, al carui actuator este prevazut cu un servomotor de current continuu. Polaritatea tensiunii la bornele motorului se inverseaza in functie de comanda (ridicare sau coborare). La fine de cursa, chiar daca actuatorul nu e prevazut cu limitator de cursa, intervine protectia la suprasarcina care intrerupe comanda, indiferent daca butonul este tinut apasat in continuare.

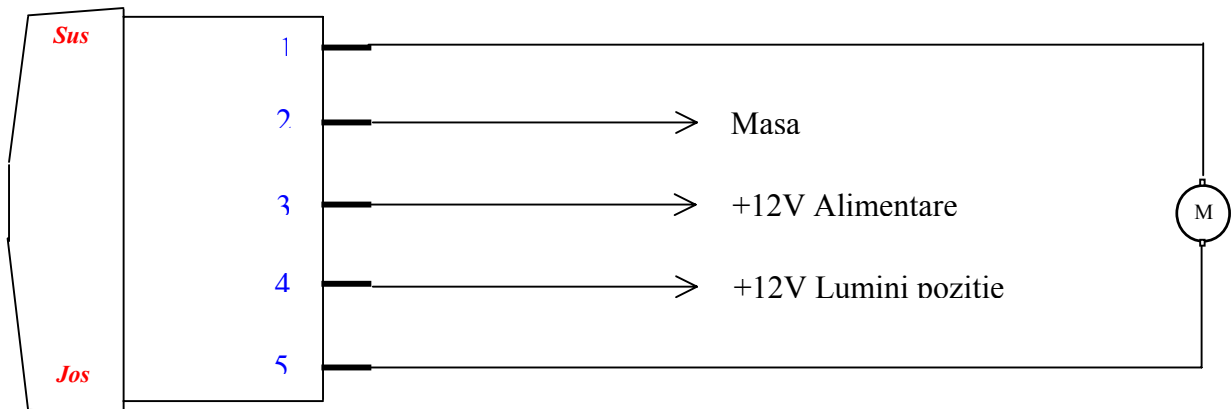

2) Comanda (fara retinere) pentru 1 sau 2 circuite independente

Se poate folosi de exemplu pentru deschidere electrica portbagaj, actionare sirena de la buton, sau orice alta aplicatie care necesita actionare de scurta durata (nepermanenta) in limita curentului maxim de sarcina acceptat de buton (sub limita protectiei la suprasarcina). Pentru sarcini mai mari poate fi intercalat un releu intermediar.

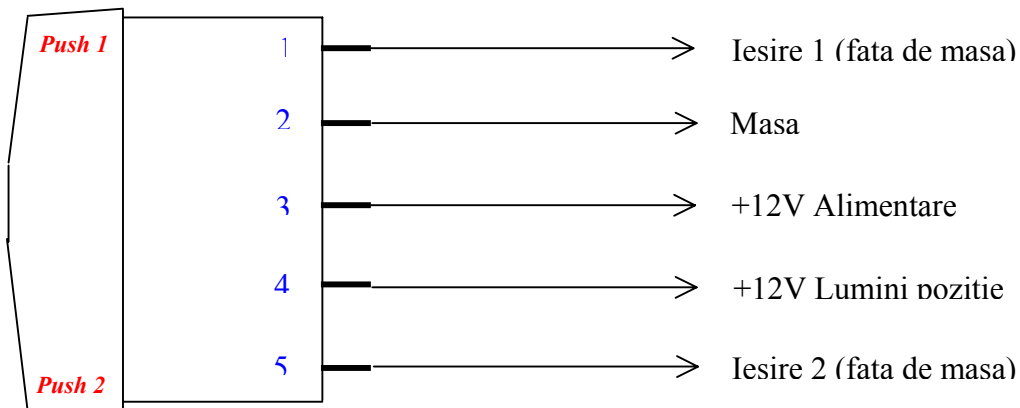

3) Comanda de tip "Pornit/Oprit"

Aceasta schema de utilizare poate fi folosita pentru comanda de tip "Pornit/Oprit" a unor consumatori de putere, cum ar fi de exemplu proiectoarele sau farurile de ceata.

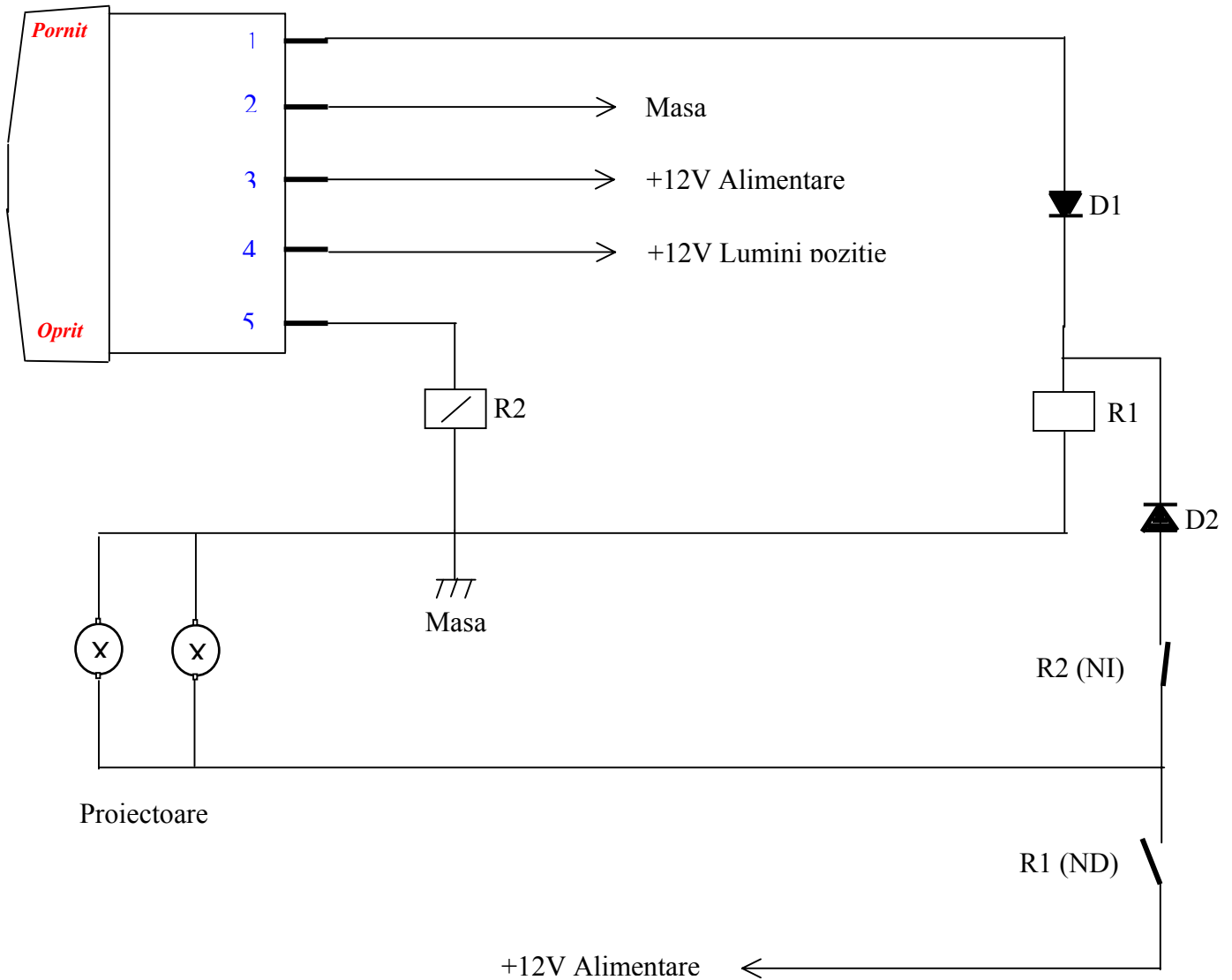

Diodele D1 si D2 pot fi de tip 1N4001 (sau echivalente) si au rolul de a bloca circulatia curentului in sens invers sensului de conductie. Dioda D1 este necesara pentru evitarea alimentarii inverse a bornei 1 a butonului (care in starea “neapasat” este conectata la masa), iar dioda D2 de pe circuitul de automentinere a releului R1 are rolul de a nu permite alimentarea proiectoarelor direct de la buton, ci doar prin contactul normal deschis al releului R1.